

eLINE – делаем перемещение проще

The Drive & Control Company

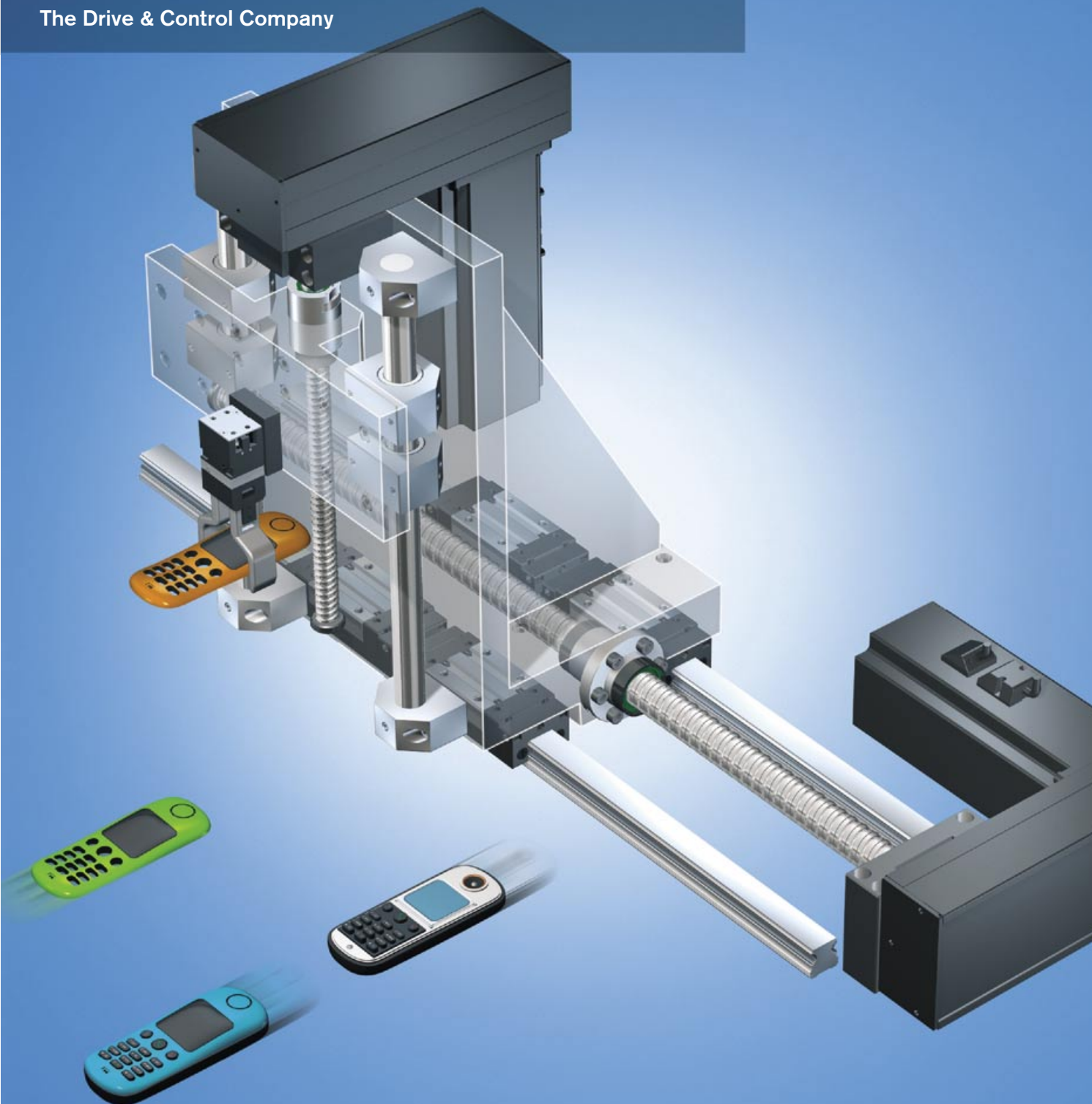

Принцип. Просто и эффективно

Просто и не требует больших затрат, при этом рабочие характеристики приближаются к рабочим характеристикам с высокими техническими показателями. Такое преимущество цены и качества в новой серии продуктов «eLINE» является результатом последовательного развития в области линейной техники перемещения с использованием подшипников качения.

Что это дает Вам?

- Простое проектирование
- Простой монтаж
- Отличное соотношение цены и качества

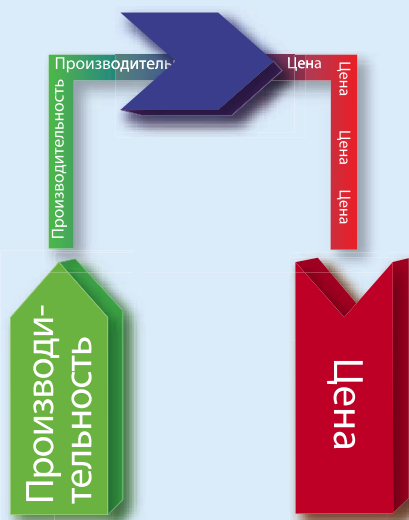

В областях производства, в которых из соображений экономии требуется применение более дешевых и менее производительных решений, пользователи, использующие нашу технику, выигрывают на длительном сроке эксплуатации и точности техники подшипников качения.

Направляющие скольжения, в сравнении с направляющими качения, имеют в среднем трение больше в 100 раз. В связи с этим, используемые синтетические материалы подвержены сильному износу. Направляющие серии «eLINE» характеризуются меньшим трением и отсутствием люфта на протяжении всего срока эксплуатации. Такие же характеристики имеют шарико-винтовые приводы серии eLINE, в отличие от приводов с трапецидальной резьбой.

Новые разработки в области техники производства, посредством новых комбинаций технологий и материалов позволяют также контролировать расходы на производство компонентов для серии eLINE. Результат: продукты серии eLINE являются для различных областей применения более выгодными по стоимости, чем уже используемые Вами продукты, как на этапе приобретения, так и далее в процессе эксплуатации, начиная с проектирования, выбора продукта в каталоге или интернете и заканчивая монтажом. Созданная заново, но при этом существенно упрощенная система определения параметров дают вам возможность быстро и практично проектировать, что экономит ваше время, требуемое на разработку

конструкторского решения. Наряду с этим, благодаря разработке современной конструкции продуктов, вы экономите время на монтаж. Принцип «Все в одном» является базисом для снижения так называемых «life cycle costs» - расходов на протяжении всего срока эксплуатации.

Расширенная программа eLINE

для перемещений в манипуляторной технике и технике позиционирования, а также для строения облегчённых конструкций или для так называемого сектора «Non-Machinery» - бесстаночного сектора. Как и прежде Rexroth отвечает высоким требованиям, благодаря обширной программе стандартных продуктов линейной техники.

Новые, не требующие больших затрат, шариковые направляющие серии eLINE можно монтировать на не прецизионно обработанную поверхность, посредством чего понижаются расходы на монтаж. В качестве преимущества служит также их небольшой вес и хорошая защита от коррозии, а также небольшое трение и длительный срок эксплуатации.

Наибольшую выгоду составляет сумма всех этих преимуществ, в то время как другие направляющие обладают только одним из них. Подобного продукта на рынке не существует!

Шины и каретки состоят из алюминиевого деформируемого сплава, что имеет колоссальные преимущества: меньший вес по сравнению со стальными изделиями примерно на 60%, а также значительно большая стойкость к коррозии. Каретки имеют два ряда особенно больших шариков. Посредством этого достигается высокая несущая способность подшипников, а также небольшая чувствительность изделия к загрязнениям. При дальнейшем техническом обслуживании продукты серии eLINE также демонстрируют преимущества - так, например, достаточно заводской базовой смазки. Дополнительная последующая смазка не требуется.

Направляющие с шариковыми втулками, благодаря своей легко встраиваемой конструкции, идеально подходят для экономичных, но при этом точных осей и не требуют больших затрат на монтаж. Достаточно только запрессовать шариковую втулку в высверленное отверстие, при этом не требуется, как это обычно имеет место, дополнительных расходов на обеспечение прочности. Шарико-

вые втулки и линейные устройства серии eLINE не имеют люфта и не требуют последующей смазки во время эксплуатации.

В шарико-винтовых приводах серии eLINE отдельные узлы, состоящие из вала с обработанными хвостовиками, подшипников и гайки, взаимно подобранными и могут заказываться в значительно упрощённом виде. Шарико-винтовые приводы покрывают, благодаря многочисленным вариантам длины, шага и гайки, большой диапазон применения с небольшими затратами, прежде всего, задачи транспортирования с высоким коэффициентом полезного действия. Комплектные узлы делают монтаж более легким.

Плюсы шарико-винтовых приводов серии eLINE:

- замена трапецеидальной резьбы с низким коэффициентом полезного действия;
- вращение шариков с высокой скоростью;
- высокая производительность;
- высокая несущая способность подшипников, вследствие чего, возможность перемещения довольно больших масс в течение длительного времени;
- функциональные уплотнения и заводская смазка, что позволяет не производить дополнительную смазку во время всего периода эксплуатации либо производить последующую смазку с большими интервалами;
- невысокие требования допуска для всей конструкции;
- очень простой монтаж с небольшим числом крепежных болтов;
- возможность заказа изделий с заданными длинами валов;
- возможность поставки, вместе с ШВП, специальных подшипников;

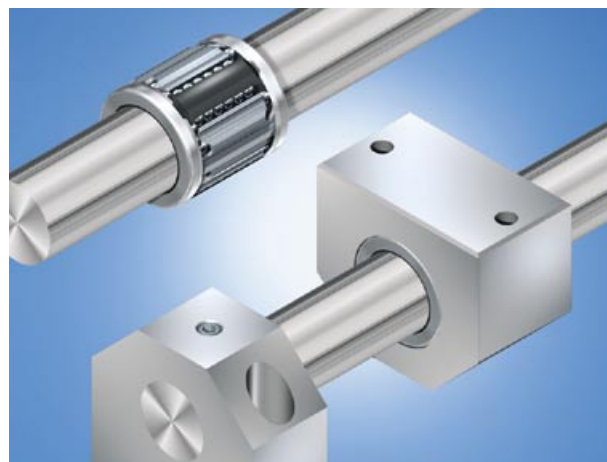
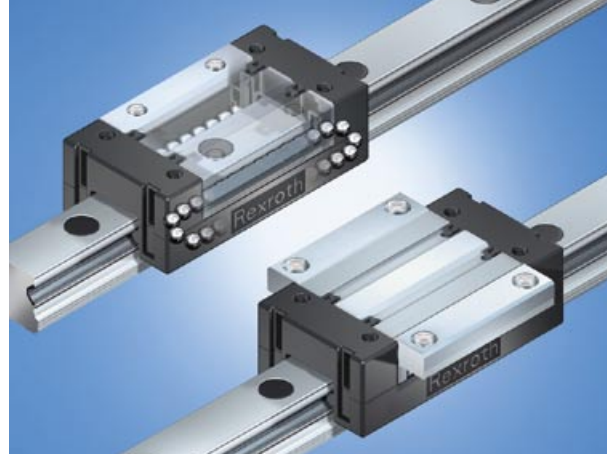

easy & economic = eLINE

Bosch Rexroth AG

Linear Motion and
Assembly Technologies
Ernst-Sachs-Straße 100
97424 **Schweinfurt**,
Deutschland
Tel. +49 9721 937-0
Fax +49 9721 937-275
www.boschrexroth.com/brl

Bosch Rexroth

**Regionalmanagement
Zentral- und Osteuropa**
ul. Poleczki 3
PL - 02-822 **Warszawa**
Tel.: +48 (22) 715 40 44
Fax: +48 (22) 715 40 60
region.zoe@boschrexroth.pl
<http://www.boschrexroth.pl/zoe>

Україна:

Бош Рексрот
Представництво в Україні
вул. Васильківська 1, кім. 209
UA-03040 **Київ**
Тел.: +380 (44) 490 26 80
Факс: +380 (44) 490 26 81
[e-mail: ukraine@boschrexroth.com.ua](mailto:ukraine@boschrexroth.com.ua)
www.boschrexroth.com.ua

Беларусь:

Бош Рэксрот
Прадстаўніцтва ў
Рэспубліцы Беларусь
вул. Янкі Купалы 25, пак. 2011
BY - 220030 **Мінск**
Тел.: +375 (17) 210 57 90
Факс: +375 (17) 206 60 45
[e-mail: info@boschrexroth.by](mailto:info@boschrexroth.by)
www.boschrexroth.by

Россия:

Бош Рексрот ООО
Вятская ул. 27/15
RUS -127015 **Москва**
Тел.: +7 (095) 785 74 78
Факс: +7 (095) 785 74 77
[e-mail: info@boschrexroth.ru](mailto:info@boschrexroth.ru)
www.boschrexroth.ru